



Y747-304SS

(ステンレス製／大流量用)

■ 特 長

Y747ウィンドジェットブローオフノズルは、大流量のエアブローを必要とする用途向けに開発。耐薬品性、耐久性に優れ、かつ高温域でもご利用いただけるよう、ステンレス (SUS304) を使用しています。

他のウィンドジェットブローオフノズルと同様に、効率的にエアを層流に変え、よりハイ・インパクトのエアブローが得られます。

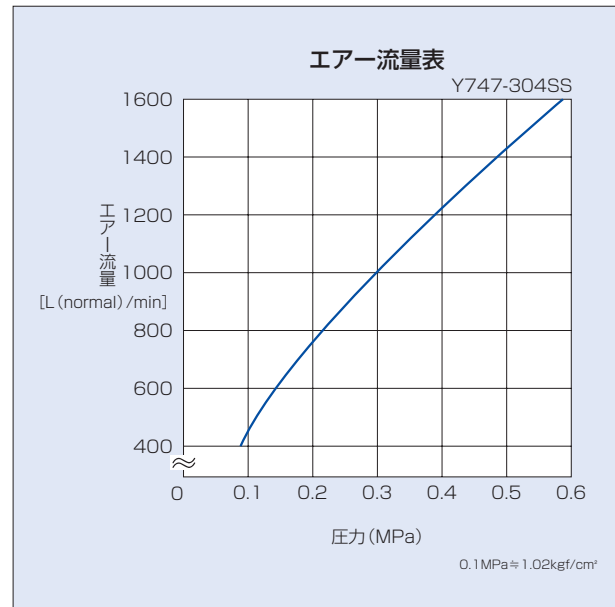
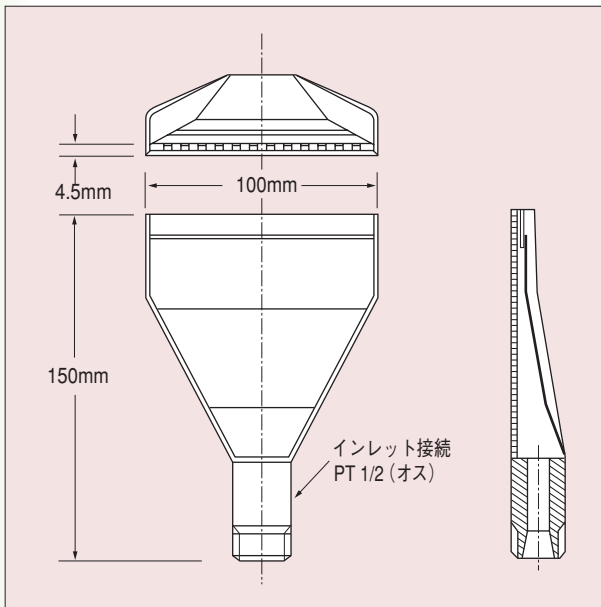

■ 仕 様

ノズル型番	材 質	質 量	接 続	オリフィス (mm)
Y747-304SS	SUS304	350g	PT 1/2 (オス)	0.9×0.9 (32個)

ご注文方法 ▶▶▶ Y747-304SSウィンドジェットとご注文ください。