

少ない流量で効率的に洗浄!

# 瓶・缶洗浄用 エアージェット ノズル



## ■特長

### エアージェットで洗浄効率向上

流速のある水が通過することで生じる負圧により、外気を吸い込みます。気泡を含んだ水流が太い棒流となり噴射。従来のソリッドよりも広範囲の洗浄が可能となります。

※空気吸引部をカバーし、洗浄物からの戻り水による再汚染を防ぐ構造を採用しています。

### 従来比約50%の節水効果(当社調べ)

噴射される水流は、気泡を含むため水量に対する噴霧体積が大きくなり、結果節水効果をもたらせます。従来のノズルと比較し、洗浄に使う水量の削減に大きく貢献します。

### 大小様々なタイプの瓶・缶洗浄に対応

スプレーパターン、流量・圧力を調整することで、小型容器や広口容器など、様々な瓶・缶の洗浄に対応できます。

## 形状に合わせて選べるラインナップ

型番	流量[L/min]	角度[°]	スプレーパターン
YB1/4BCW-304SS0013	5	0	直進
YB1/4BCW-304SS1513	5	15	扇形
YB1/4BCW-304SS00035	1.4	0	直進

流量と角度は0.3MPa時のものです。他の圧力での性能は性能曲線図を参照ください。  
 上記以外の仕様に関してはご相談ください。

## 仕様

使用圧力範囲	0.1~0.3MPa
材質	SUS304

※お客様の使用液により材質変更が必要な場合はご相談ください。



性能曲線

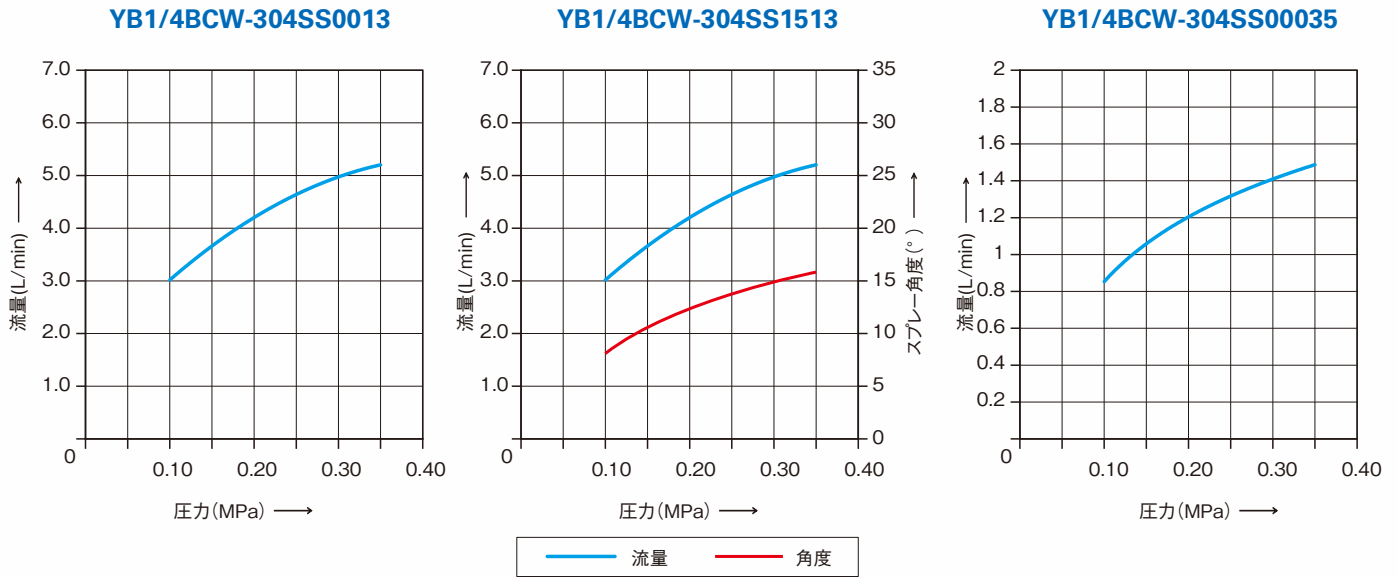

寸法

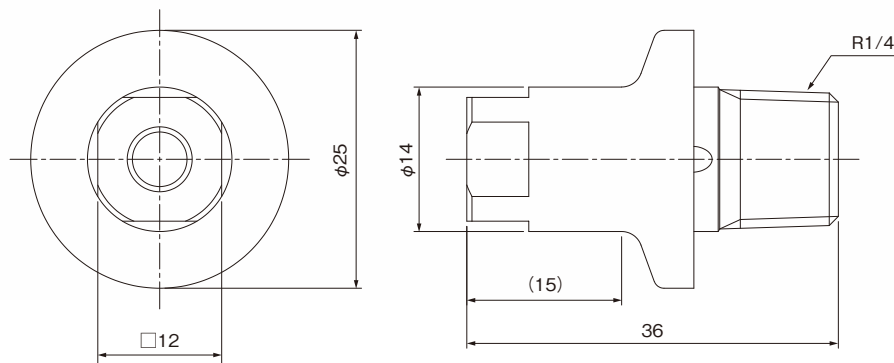

単位: mm

ご注文方法

表ページの型番よりご指定ください

※製品の外觀、仕様は予告なく変更する場合があります。



**Spraying Systems Co., Japan**

Experts in Spray Technology

www.spray.co.jp

**スプレーイング システムズ ジャパン 合同会社**

本社: 東京都品川区東五反田5-10-25(齊征池田山ビル) TEL 03(3445)6031 FAX 03(3444)5688

東京営業所: TEL 03(3449)6061

仙台営業所: TEL 022(746)9830

静岡営業所: TEL 0545(51)5671

名古屋営業所: TEL 052(910)8281

北陸営業所: TEL 0761(43)0310

大阪営業所: TEL 06(6784)2700

広島営業所: TEL 082(511)6560

九州営業所: TEL 092(627)1715

TeeJetグループ: TEL 03(3449)6061

八日市場工場: TEL 0479(73)3157



八日市場工場 認証取得



Spray Nozzles



Spray Control



Spray Analysis



Spray Fabrication